



1. Funkce - vlastnosti

1. Vestavěný superheterodynní přijímací modul, dálkové ovládání na velkou vzdálenost, silná kapacita proti rušení, citlivost příjmu - 110dBm;
2. Funkce vypnutí paměti a parametr funkce automatického ukládání;
3. Funkce přepínání směru chodu motoru (otevírání / zavírání)
4. Používejte reléové baterie se silnou odolností proti proudovému šoku;
5. Napájení odolným prachotěsným transformátorem se zvýšenou odolností proti vlhkosti;
6. Konstrukce těsnící krabice, lze použít pro venkovní zařízení;
7. Technologie Precision SMT, povrchová úprava odolná proti vlhkosti.

2. Parametry přijímače

Model	Napětí	Teplotní rozpětí	Nabíjecí výkon	Frekvence	El. citlivost	Kapacita paměti	Ovládání
AC226-03	DC 24V	-20°C~+60°C	≤ 500W	433.92MHz	-110dBm	≤20pcs	dálkové

3. Zapojení přijímače

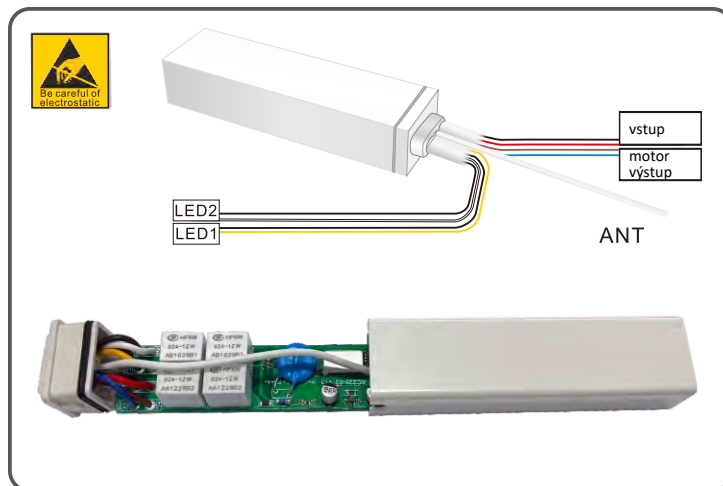
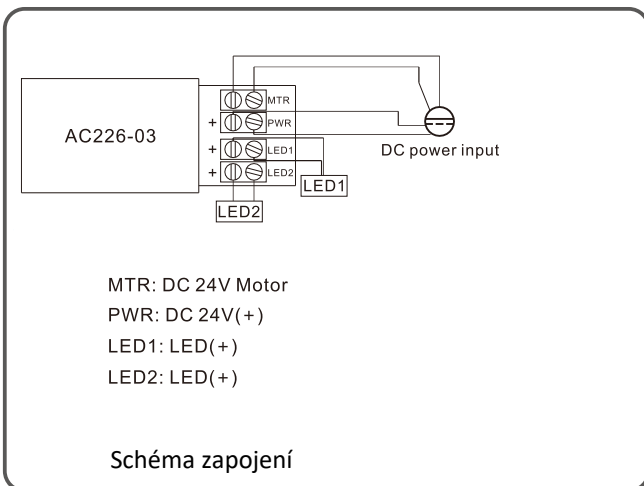

! DŮLEŽITÉ POKYNY K INSTALACI :

- Dodržujte prosím níže uvedená pravidla k zajištění max. efektivity ovládání
- Udržujte přijímač daleko od kovových částí;
- Provozní vzdálenost vysílače a přijímače pod širým nebem je až 80 m;
- Minimální vzdálenost mezi přijímačem a podlahou: 1,5 m;
- Minimální vzdálenost mezi přijímačem a stropem: 0,3 m;
- Minimální vzdálenost mezi přijímačem a přijímačem: 0,2 m;
- Před instalací musí být vypnut zdroj proudu;
- Vyvarujte se statické elektřiny, která by mohla poškodit některé elektronické součásti;
- Používejte flexibilní ohebné kabely;
- Zajistěte, aby na kabely nebyly napnuté a byly uloženy volně.

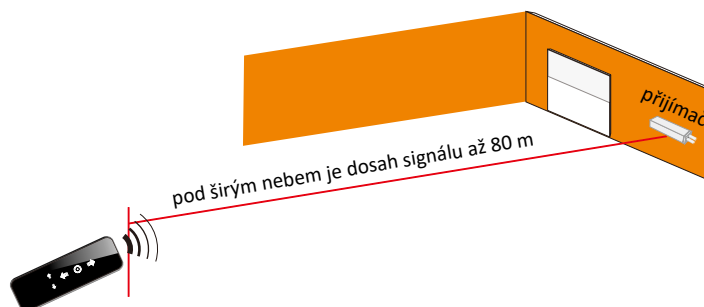
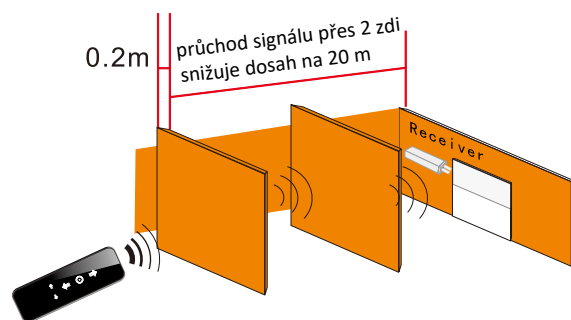
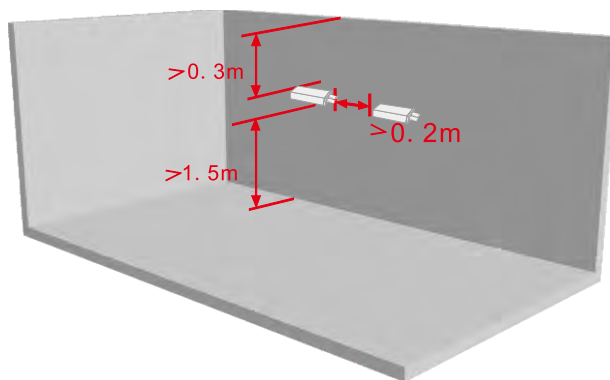

4. Návod k obsluze dálkového ovladače AC152-06

Spárování ovladače AC152-06

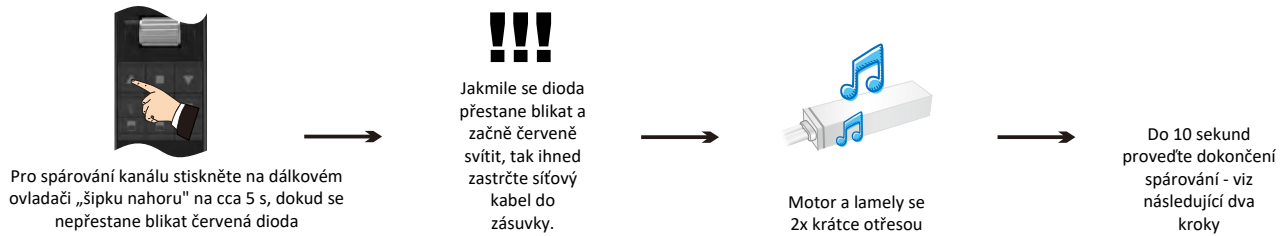

Spárování ovladače - dokončení

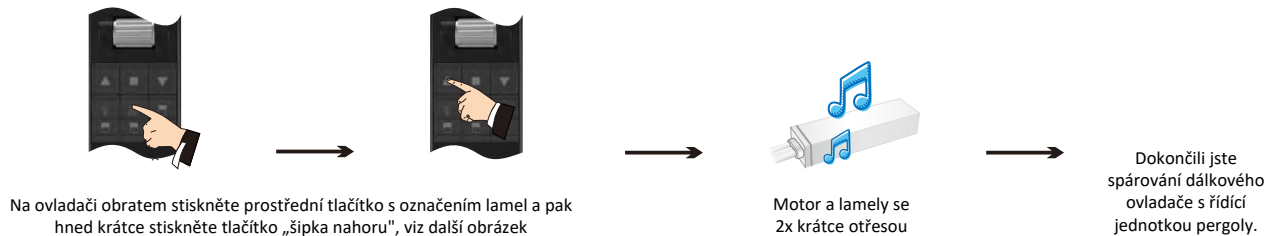

Změna krokování rolovacího tlačítka - z krátkého kroku na delší a opačně

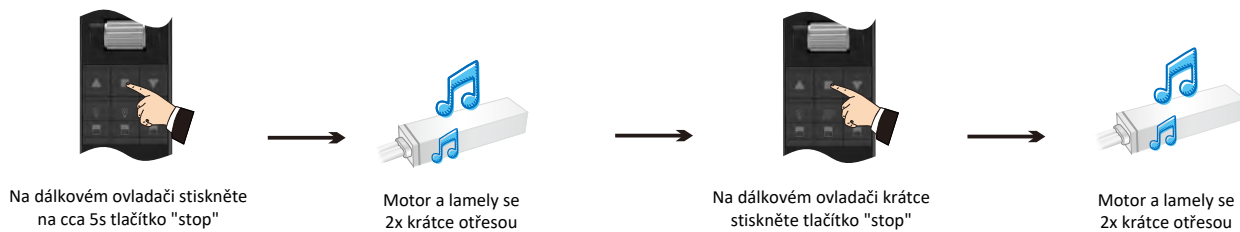

Světlo a pohyb lamel

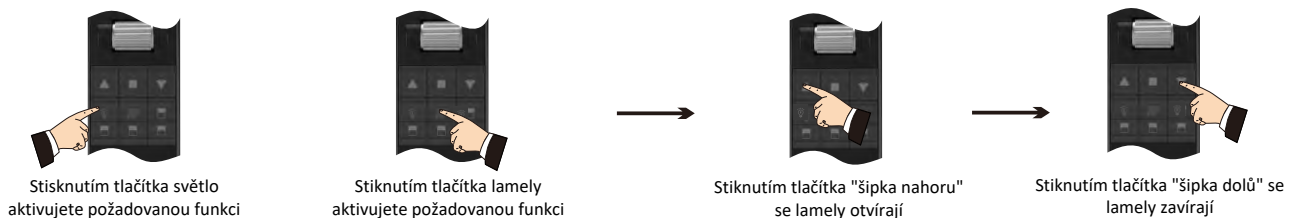

Vymazání a odpárování dálkového ovladače



Řešení problémů:

Popis závady:	Analýza závady:	Řešení závady:
Indikátor provozního vysílače bliká, přijímač nereaguje	Dálkový ovladač funguje, problém bude v přijímači	Vymažte a odpárujte dálkový ovladač a znovu ho řádně spárujte
Vysílač a přijímač fungují normálně, ale motor nefunguje	1. Kontrola správného spárování přijímače a dálkového ovladače; 2. pokud vše OK, tak může být vadný motor	1. Vymažte a odpárujte dálkový ovladač a znovu ho řádně spárujte; 2. vyměňte motor
Indikátor vysílače je neblíká ani nesvítí	Pravděpodobně jsou vybité baterie v dálkovém ovládání	Vyměňte dvě baterie AA za nové